



Saatte 3,5 LT'den başlayan Yakıt Tüketimi



Rakipsiz Japon Çeliği İle Bom Kırılmaları Yaşanmaz



Yüksek Koparma Gücü



Hararet Sorunu Yaşatmaz



Günde 1,5 km'den fazla Teras Çalışması



Üstün Japon Teknolojisi

TAKEUCHI TAM HİDROLİK KOMPAKT EKSKAVATÖR TB250

ÇALIŞMA BOYUTLARI:mm

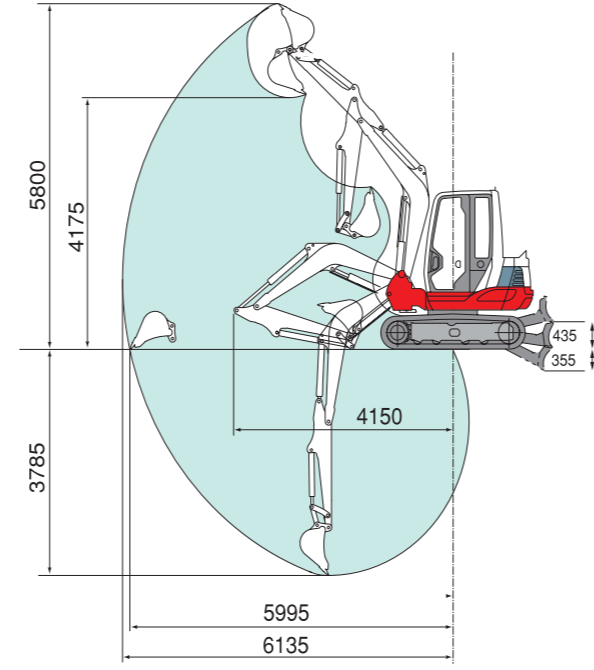

MAKİNA BOYUTLARI:mm

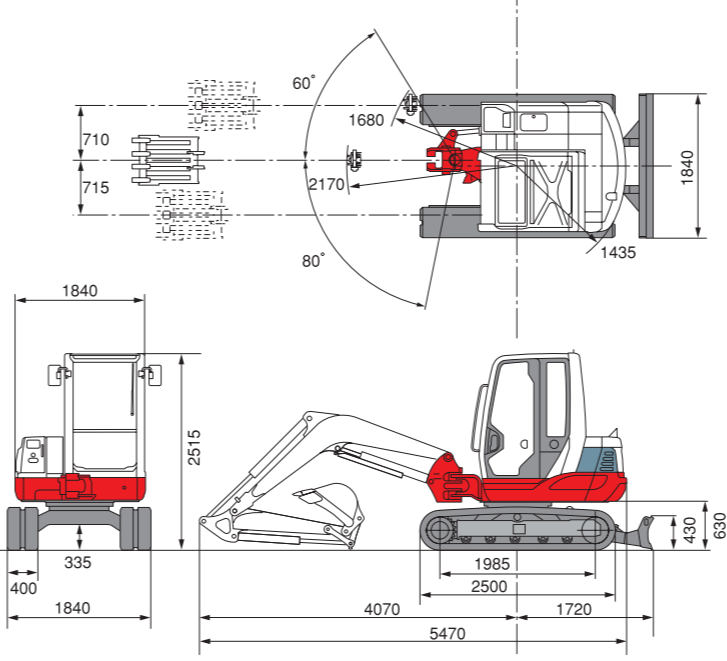

TAKEUCHI TB250

TB250 TEKNİK ÖZELLİKLER

Ağırlık	
Makina Ağırlığı (kg)	5050 - 5270
Kova	
Kova Kapasitesi (m³)	0.141
Kova Geniřliđi (mm)	640
Dizel Motor (Su Sođutmalı)	
Model	4TNV88
Tip	4/4CYCL
Güç (Hp) (SAE J1995)	39.7 HP
Maks. Tork (Nm)	142.8
Hacim (mL)	2185
Sođutma Suyu Kapasitesi (L)	12.4
Yađ Kapasitesi (L)	7.4
Yakıt Tankı Kapasitesi (L)	74
Elektrik Sistemi	12V/40A
Performans	
Yürüyüş Hızı (km/h)	2.8 / 5.2
Kule Dönüş Hızı (min-1)	9.8
Tırmanma (deđer / %)	30°
Keçme Kazı Gücü (kN)	37.2 / 50.22*
Kol Kazı Gücü (kN)	25.9
Zemin Basıncı (kPAL)	28.6
OFF - SET Kazı Fonksiyonu	
Tip	Sađa - Sola Açılı
Yürüyüş Sistemi : mm	
Tip	Kauçuk / Çelik
Hidrolik Sistem	
Pompa Tipi	Deđişken x 2 + Diđli x 2
Pompa Basıncı (MPa)	21.0x2+19.6 x1 + 3.4 x 1
Kule Motoru	Piston Motor
Yürüyüş Motoru	İki Hızlı Piston Motor
Hidrolik Yađ Debisi (L/min)	35(level) 88(sistem)

*KOP Sistemli özel dizayn kovalar sayesinde ulařılan kazı gücüdür.

TAKEUCHI

TÜRKİYE GENEL DİSTRİBÜTÖRÜ
CEREN MAKİNA İTH. İHR. PAZ. LTD. ŞTİ.

İkitelli OSB, Esenler San. Sitesi 3. Blok No:4
34490 BAŞAKŞEHİR İSTANBUL
Tel: 0212 671 57 44 Pbx Fax: 0212 549 19 52
URL: <http://www.cerenmakina.com>
E-mail: info@cerenmakina.com

Takeuchi bu katalogta bulunan bilgileri haber vermesizin deđiřtirme hakkını saklı tutar. Gösterilen çizimler isteđe bađlı ekipman ve aksesuar içerebilir. Görsellerde ve tablolarıda opsiyonel özellikler bulunabilir.(SAE J1995)

TAKEUCHI

Mini Ekskavatörün Japon Mucidi

TB250

TAM HİDROLİK KOMPAKT EKSKAVATÖR
Çalışma Ağırlığı : 5050kg - 5270kg



CERMAK
İşimiz iş makinası!



TAKEUCHI

Mini Ekskavatörün Japon Mucidi



OPERATÖR KONFORU

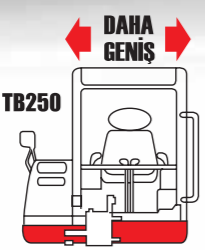

- 6 Farklı Pozisyonda ayarlanabilen süspansiyonlu koltuk ve kendi toplanabilen emniyet kemeri.
- Tavana doğru kaydırılabilen ön cam.
- Bardak tutacakları, saklama bölümleri, radyo ve MP3 girişi ile geliştirilmiş kabin konforu.
- Kabinde standart ısıtıcı, opsiyonel klima bulunur.
- **Kullanıcı Dostu Monitör:** Sesli ve görsel uyarı sistemi ile operatörün motor yağ basıncında ve hararete meydana gelebilecek aksaklıkları kolaylıkla fark etmesi sağlanır.
- **Mükemmel Kabin İzolasyonu:**Kabin içindeki gürültüyü ve titreşimi en aza indirir.
- **Kısa adimli kauçuk paletler:** En zorlu zemin koşullarında bile sarsıntısız bir sürüş imkanı sunar.
- **Çift Flanşlı Makaralar:** Palet ile temas yüzeyini artırarak paletin makaraya daha iyi tutunmasını sağlar.
- Palet aşınmalarını ve palet atmaya en aza indirir.

● Panoramik, geniş bir görüş alanı.

● **Operatör joystick sistemi(artı veya çapraz olarak) Seçme Valfi:** Makinaya servis müdahalesi gerektirmeden, sadece bir düğme yardımı ile tercih edilen sistemde joystick kullanımını sağlar. (Opsiyonel)

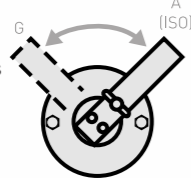

SERVİS KOLAYLIĞI

- **Yatar Kabin:** Hızlı ve kolay bir şekilde kaldırılarak makinenin servis ve bakımlarının rahatça yapılmasını sağlar. Böylelikle makinenin iç komponentlerine ulaşımı kolaylaştırarak , bakım ve onarım zamanları en aza indirir.
- **Yukarı doğru açılan yan kapaklar sayesinde yan yana yerleştirilmiş radyatör ve hidrolik yağ soğutucusuna kolaylıkla ulaşılabilir.**
- Bom ve dozer bıçağındaki parçalı hidrolik tesisat,hortumların kolay ve hızlı bir şekilde değiştirilmesini sağlar.
- Akü, su ayırıcı ve ana sigortalar kolaylıkla değiştirilebilir.



60 yıl önce,dünyanın ilk mini ekskavatörünü icat etmenin yanı sıra, 2 Milyonu aşkın çalışan Takeuchi'nin özgüveni sayesinde, Türkiye'mizin 24 ayrı noktadaki Yetkili Servislerimiz ile birlikte,7 gün 24 saat hizmeti sizlere bol ve ucuz yedek parça prensibi ile vermektten CERMAK onur duyar.

KULLANIM KOLAYLIĞI

- Kademeli, yardımcı hidrolik kontrol.
- Otomatik rölantiye geçiş özelliği, yakıt tüketiminizi en aza indirir.
- İki Hızlı yürüyüş düğmesi, sağ yürüyüş levyesi üzerinde yer alır.
- Otomatik hız düşürmeli iki farklı hızda yürüyüş.

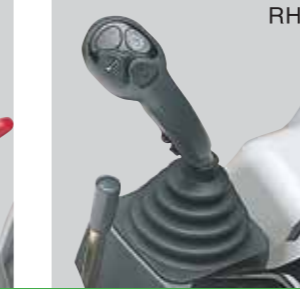

EMNİYET

- ROPS/FOPS Kabin veya Kanopi.
- Demir Döküm Korunmalı Arka Ağırık, dar ve sıkışık alanlarda motor bölümünü hasardan korur.
- Ön ve Arka Farlar , daha güvenli bir çalışma ortamı sağlar.
- **Emniyet Kilit Levyesi:** Operatör kabinde yokken yürüyüşü ve diğer fonksiyonları kilitlet, kazaları önler.
- **Sesli ve Görsel Uyarı Sistemi:** Anormal motor yağ basıncı veya hararet durumunda, operatörün anında haberdar olmasını sağlar.
- Pilot Devre Filtresi.



● Bom Devre Kilit Valfi.

● Yürüyüş ve dönüş motorunda, yay uygulamalı, hidrolik, ıslak disk tipi frenler.

HER İŞE BİR TAKEUCHİ TB250

