

TAKEUCHI

Dünyanın İlk Mini Ekskavatörü

TB230

Çalışma Ağırlığı: 2950kg - 3200kg



CERMAK

İşimiz iş makinası!

TAKEUCHI DÜNYANIN İLK MINI EKSKAVATÖRÜ

TB230

ÇALIŞMA BOYUTLARI

A	4850
B	4710
C	3310
D	2835
E	2165
F	4490
G	3230
H	1020
J	310
K	325

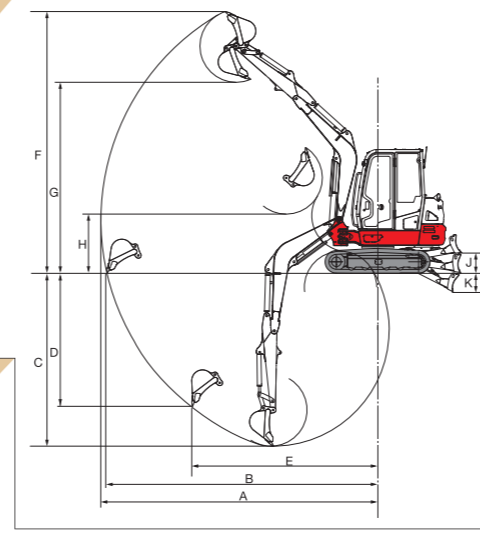

MAKİNA BOYUTLARI

A	4595
B	1460
C	2525
D	1330
E	590
F	1440
G	1900
H	1450
J	300
K	305
L	1895
M	1505
P	490
Q	610
R	1450
S	355
T	3265
U	1455
V	79
W	58
X	4730

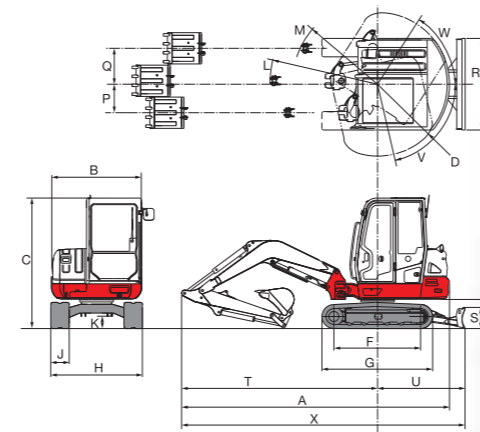

TEKNİK ÖZELLİKLER : TB230

TEMEL ÖZELLİKLER		ÇALIŞMA BOYUTLARI / KAZI GÜÇLERİ			
Çalışma Ağırlığı	kg	2950 - 3200	ARM Kazı Kuvveti	kN	12.9
Kova Kapasitesi	m ³	0.068	ARM Uzunluğu	mm	1445
Motor Üreticisi	—	YANMAR	BOM Silindiri Yerleştirme Pozisyonu	—	ÖN
Motor Modeli	—	3TNV88F-EPTB			
Tip	4 Zamanlı, 3 Silindirli	HİDROLİK SİSTEM			
Motor Beygir Gücü (ISO 14396)	(Hp)	24.4	Pompa Basıncı	MPa	2x21.0+1x20.0+3.4
Yakıt Tank Kapasitesi	L	46	Yağ Debisi	L/min	2x32.4+1x21.6+1x10.8
Genel Uzunluk	mm	4730	Hidrolik Sistem Yağ Kapasitesi	L	56
Kule Genel Genişlik	mm	1460	Servis Port 1 Basınç	MPa	21.0
Genel Yükseklik	mm	2525	Servis Port 1 Debi	L/min	54.0
Palet Uzunluğu	mm	1900	Servis Port 2 Basınç	MPa	20.0
Palet Genişliği	mm	1450	Servis Port 2 Debi	L/min	21.6
Dozer Bıçağı Genişlik x Yükseklik	mm	1450 x 355	Servis Port 3 Basınç	MPa (A/B)	3.4/20.0
Kule Dönme Yarıçapı	mm	1330	Servis Port 3 Debi	L/min(A/B)	10.8/13.2
Palet Pabuç Genişliği	mm	300	Servis Port 4 Basınç	MPa	20.6
Şase Yerden Yükseklik	mm	305	Servis Port 4 Debi	L/min	21.6
ÇALIŞMA BOYUTLARI / KAZI GÜÇLERİ		Kule Dönüş Hızı		min ⁻¹	10.3
Maksimum Kazı Derinliği	mm	2835	Yürüyüş Hızı (1. ve 2. hız)	km/h	2.9/5.2
Maksimum Uzunma	mm	4850	Maksimum Çekiş Gücü	kN	28.2
BOM Dönüş Açısı Sol / Sağ	deg	79 / 58*	EKİPMAN		
Dozer Bıçağı Çalışma Aralığı (Yükarı - Aşağı)	mm	380 / 310	Gösterge Ekranı	LCD Monitör	
Kova Kazı Kuvveti	kN	20.9 / 29.4*	ROPS/TOPS/FOPS/OPG	O/O/O	
		Otomatik Rölanti Sistemi		Standard	

*KOP Sistemi özel dizayn kovalar sayesinde ulaşılan kazı gücüdür.

TAKEUCHI
TÜRKİYE GENEL DİSTRİBÜTÖRÜ
CEREN MAKİNA İTH. İHR. PAZ. LTD. ŞTİ.

İkitelli OSB, Esenler San. Sitesi 3. Blok No:4
34490 BAŞAKŞEHİR İSTANBUL
Tel: 0212 671 57 44 Pbx Fax: 0212 549 19 52
URL: <http://www.cerenmakina.com>
E-mail: info@cerenmakina.com

Takeuchi bu katalogta bulunan bilgileri haber vermeksizin değiştirme hakkını saklı tutar. Gösterilen çizimler isteğe bağlı ekipman ve aksesuar içerebilir. Görsellerde ve tablolarda opsiyonel özellikler bulunabilir. (SAE J1995)

TAKEUCHI

Dünyanın İlk Mini Ekskavatörü

TB230

Çalışma Ağırlığı: 2950kg - 3200kg





ÇALIŞMA RAHATLIĞI

- AYARLANABİLİR SERVİS PORT DEBİLERİ (KIRICI HATTI)
- SERVİS PORT 1: 3 AYRI ATAŞMAN İÇİN AYARLANABİLİR SERVİS PORT 2 / 4: TEK ATAŞMAN İÇİN AYARLANABİLİR DEBİ (OPSİYONEL)
- ARTI ÇAPRAZ LEVYE SEÇİMİ (OPSİYONEL)
- GÜÇ MODU
- OTOMATİK ROLANTİ BUTONU
- PİLOT UYARILI DOZER BİÇAĞI



TB230 TAM HİDROLİK EKSKAVATÖR

OPERATÖR KONFORU

- GÜÇLÜ MOTOR (24.4 hp)
- 6 YÖNE AYARLANABİLİR SÜSPANSİYONLU KOLTUK ve ayarlanabilir emniyet kemeri
- KATLANABİLİR ÖN CAM amortisör destekli olarak
- MP3 PLAYER, USB BAĞLANABİLİR RADYO
- ÜST GÖLGELİK (STANDART)
- CAMLARA TAKILAN RÜZGARLIK (OPSİYONEL)
- İnteraktif LCD gösterge. Kontrol ve izleme tek ekranda

MADE IN JAPAN



GÜVENLİK

- LCD EKLAN İLE GÖRSEL VE SESLİ UYARI
- ÖN VE ARKA FARLAR
- ÖN TEPE ÇALIŞMA FARLARI (OPSİYONEL)
- ROPS / FOPS KABİN (FOPS level 1: STANDART / level 2: OPSİYONEL)
- PİLOT HATTI FİLTRESİ
- BOM KİLİT VALFİ (OPSİYONEL) / ARM KİLİT VALFİ (OPSİYONEL)

SERVİS KOLAYLIĞI

- GENİŞ AÇILI MOTOR KAPUTU
- GENİŞ YAN KAPUT amortisör destekli
- HİDROLİK VE YAKIT SEVİYE GÖSTERGELERİ
- YERE YAKIN YAKIT DOLUM PORTU
- OTOMATİK YAKIT HAVA ALMA SİSTEMİ



HER İŞE BİR TAKEUCHI TB230

