

TAKEUCHI

Dünyanın ilk mini ekskavatörü

TB216

KANOPI / Çalışma Ağırlığı: 1865kg - 1915kg

KABİN / Çalışma Ağırlığı: 1915kg - 2035kg



98cm Genişlikle
Dar Alanlarda
Müthiş Performans

Bıçak-Palet Arası
40cm ile Rakipsiz

1lt' den Başlayan
Yakıt Tüketimi ile
Sahaların Vazgeçilmezi

 **CERMAK**

İşimiz iş makinası!

TB216

CERMAK

İşimiz iş makinası!

Japon Mucizesi TAKEUCHI ve CERMAK



İş makinası sektöründe 30 yıllık deneyimle **TAKEUCHI**'ye hizmet etmek, **TAKEUCHI**'yi Türkiye Cumhuriyeti'nin her köşesinde milletin hizmetine sunmak, bizim için mesleğimizin doruk noktasıdır. Türkiye genelinde gerek satış, gerek servis, gerek yedek parça hizmetinde sizlerin yanında olan, bir fil mesai harcayan bizler ülkenizin alt yapı, kentsel dönüşüm, peyzaj, temel, yıkım kırım işlerinde ihtiyacınızı karşılayacak 1 - 15 tona kadar mini ekskavatör, 3 - 5 ton arası mini paletli yükleyici üreten,

dünyanın lider markası **TAKEUCHI**'yi sizlerle buluşturmaktan gurur duyuyoruz.

Türkiye'de 40'a yakın yetkili servisimiz ile yurdumuzun her köşesine 24 saat içerisinde hizmet götürmeyi hedefleyen ekibimiz, sizlerle aynı gönül bağı içinde olan, aynı hassasiyetle sizi düşünen, sizi veli nimet olarak gören hemşerilerimizden oluşmaktadır. Bizlerin misyonu ve başarısı, sizlere hizmetin kutsal olduğunu düşünmemizden kaynaklanmaktadır. Her ihtiyacınıza her an yanınızda olmak ana prensibimizdir.



Dünyanın İlk Mini Ekskavatörü



1963 Senesinde **AKIO TAKEUCHI** Tarafından üretilen **DÜNYANIN İLK MİNİ EKSİKAVATÖRÜ TAKEUCHI TB1000**



Dünyanın ilk mini ekskavatörünü üreten, Japonya'nın yaşayan efsanelerinden **Mr. Akio TAKEUCHI**

TAKEUCHI Japonya Fabrikası



1989 - Berlin Duvarı Yıkımı



Berlin duvarını yıkanlar arasında **TAKEUCHI** dışında makina bulunmamaktaydı. O gün de dünyanın birinci tercihi **TAKEUCHI**'ydi, bugün de. Yıllardan beri gelen bu algı bugün daha da artmış ve dünyada Mini Ekskavatörün adı **TAKEUCHI** olmuştur.

TB216 KABİN

TB216 KANOPİ

EŞSİZ ÖZELLİKLER

- Güçlü Yanmar Motor
- Bom silindiri, bomun arkasına yerleştirilmiş
- Genişletilebilir Palet Aralığı
- Amortisörlü katlanabilir ön cam (Kabin)
- Standart uzun bıçak
- Otomatik hız değişim sistemi
- Yedek hidrolik hattı için tek yada çift yönlü dönüş hattı

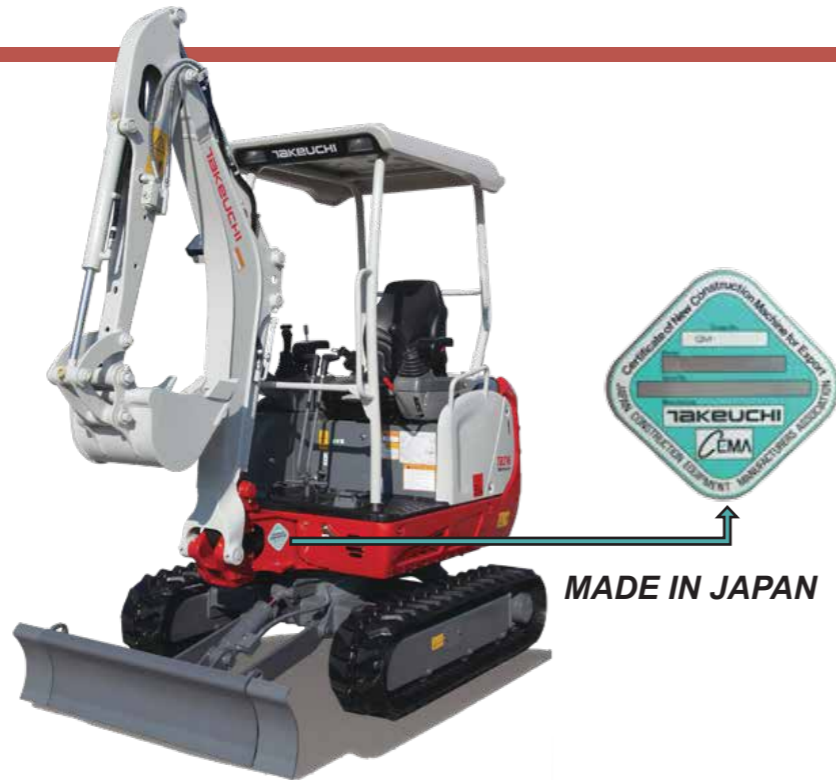

SERVİS KOLAYLIĞI



- Yana açılabilir motor kapağı
- Yakıt ve hidrolik seviye göstergeleri
- Radyatöre kolay ulaşım
- Yastıklama tüpü (Akümülatör)



EMNİYET

- Görsel ve işitsel uyarılı LCD monitör
- Bom ve kabin / kanopiye monte edilmiş ışıklar
- Bom kilit valfi : Bomun pozisyonunu kaybetmesini önler
- ROPS / FOPS sertifikalı kabin / kanopi
Makina devrilmelerinde ve düşen objelere karşı operatörü korur
- Bom tutucu valf : ARM ve BOM silindirlerinin hortum patladığı zaman BOM un düşmesini engeller

ÇALIŞMA KOLAYLIĞI

- Sadece TAKEUCHI' ye özel gösterge paneli
- Dijital monitör hararet göstergesi
- Dijital Yakıt Göstergesi
- Dijital Akü ve Yağ Uyarı Göstergesi
- İki Adet Yedek Hat

Yedek hat 1 - Standart Pedal Kontrolü
Yedek hat 2 - Sağ joyistikle oransal kontrol



- Artı - Çapraz Kontrol Levheleri
Değiştirilebilir joyistik konfigürasyonu (Opsiyonel)



- Hidrolik Olarak Ayarlanabilir Palet Genişliği
Ekskavatörün kısa pozisyonda, dar alanlardan rahatça geçmesini sağlar. Geniş pozisyonda ise ekskavatör ağır kazı işleri, yandan kazma, ataşmanla çalışma ve düz olmayan zeminlerde çalışma için ekstra stabilite imkanı sağlar.



980mm → 1300mm

OPSİYON

- 2. ve 3. yedek hatlar
- Bom emniyet kilit valfi
- Yürüyüş alarmı
- Çift kademeli hava filtresi
- Artı-çapraz levye
- Yedek hidrolik hattı için tek yada çift yönlü dönüş hattı



HARARET YAPMAZ

TAKEUCHI' ye has yan yana dizilen entegre radyatörler sayesinde hararet yapmadan çalışma keyfi sunar.

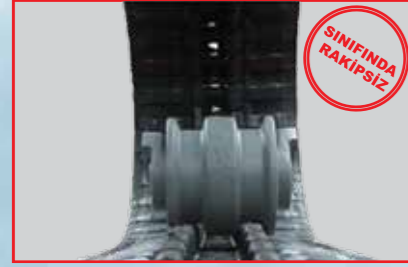

PALET ATMAZ

TAKEUCHI Mini Ekskavatörler palet atmayı önleyen üç flanşlı makara kullanmaktadır. Yamaçlarda ve zorlu koşullarda rahatlıkla çalışma imkanı sunar.



UZUN DOZER BIÇAĞI

TAKEUCHI TB216' da Dozer bıçağı açıklığı 40cm dir. TAKEUCHI Eğimli yerlerde ve nakliyede sorun yaşatmaz. Ayrıca serme işlerinde, paletle dozer bıçağı arasına moloz sıkışmaz.

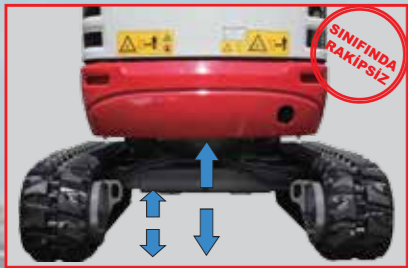

YÜKSELTİLMİŞ ŞASI

Her türlü zemin koşulunda, engebeli arazide rahatlıkla çalışabilmeniz için şasi, açılı tasarımıyla yerden yüksek bir şekilde imal edilmiştir. Bu aynı zamanda çalışma esnasında şasi üzerinde birikmeyi de önler.



AYARLANABİLİR PALET GENİŞLİĞİ

Ekskavatörün kısa pozisyonda, dar alanlardan rahatça geçmesini sağlar. Geniş pozisyonda ise ağır kazı işleri, yandan kazma, atışmanla çalışma ve düz olmayan zeminlerde çalışma için ekstra stabilite imkanı sağlar.



TEPE IŞIKLARI

TAKEUCHI TB216da 2 adet tepe aydınlatma lambası bulunmaktadır. Karanlık ortamlarda ve gece çalışmalarında büyük kolaylık sağlar.



KİLİTLİ TAKIM SANDIĞI

TAKEUCHI TB216' da kilitleli takım sandığı bulunmaktadır.



ÇALIŞMA BOYUTLARI

	KANOPI	KABİN
A	4090	4090
B	4035	4035
C	2390	2385
D	2060	2055
E	2790	2790
F	3740	3745
G	2705	2710
H	755	760
J	360	365
K	365	360

MAKİNA BOYUTLARI

	KANOPI	KABİN
A	3870	3870
B	985	1055
C	2280	2360
D	1075	1075
E	460	460
F	1155	1155
G	1520	1520
H	980	980
H2	1300	1300
J	230	230
K	205	205
L	1480	1480
M	1155	1155
P	400	400
Q	570	570
R	980	980
R2	1300	1300
S	310	310
T	2800	2800
U	1200	1200
V	80°	80°
W	50°	50°
X	4040	4040

KANOPI

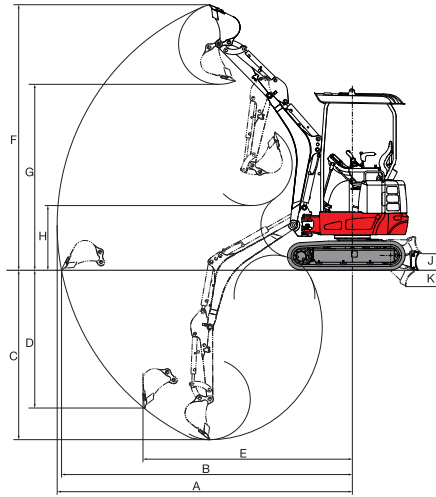

KABİN

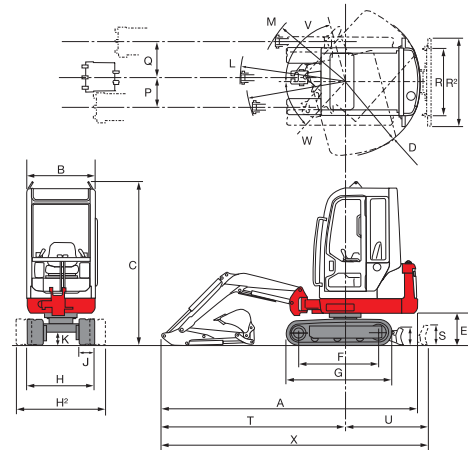
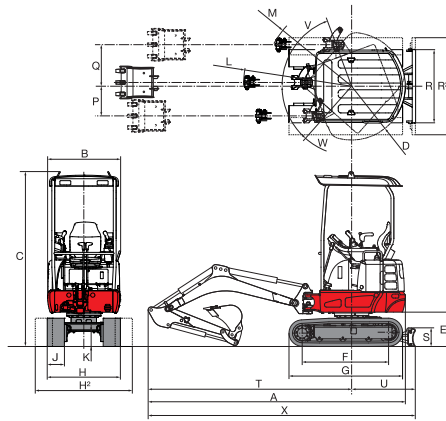
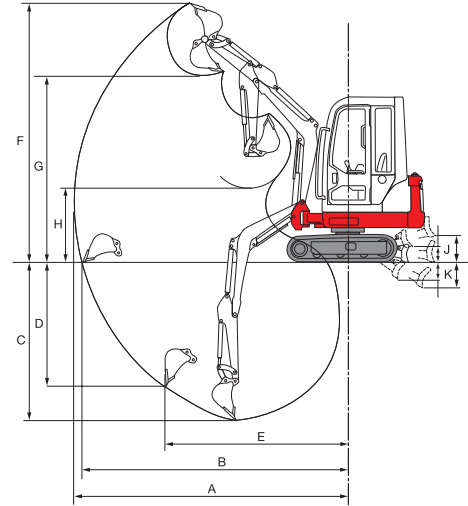

TEKNİK ÖZELLİKLER : TB216

TEMELE ÖZELLİKLER	KANOPI	KABİN	Ayar Basıncı P1, P2	MPa	21	
Çalışma Ağırlığı (Uzun Kol)	kg	1820 - 1915	1915 - 2035	Nominal Akış Hızı P1, P2	L/min	10.8
Kova Kapasitesi	m ³	0.038		Ayar Basıncı P3	MPa	20
Motor Üreticisi	—	YANMAR		Servis Port 1 Debi	L/min	33.6
Motor Modeli	—	3TNV70		Servis Port 1 Basınç	MPa	21
Motor Beygir Gücü (ISO 9249)	Hp	15		Servis Port 1 Kontrol	—	Ayak Pedalı
Motor Hızı	min ⁻¹	2400		Servis Port 2 Debi	L/min	10.8
Yakıt Tank Kapasitesi	L	22		Servis Port 2 Basınç	MPa	20
Genel Uzunluk	mm	3870		Servis Port 2 Kontrol	—	Sağ Joyistikte Oransal Switch
Genel Genişlik	mm	985	1055	Servis Port 3 Debi (A/B)	L/min	6.5/10.8
Genel Yükseklik	mm	2275	2360	Servis Port 3 Basınç (A/B)	MPa	3.4/20
Palet Genişliği	mm	1520		Servis Port 3 Kontrol	—	Buton Switch + Ayak Switch
Alt Şase Genişliği	mm	980/1300		Kule Dönüş Hızı	min ⁻¹	9.2
Palet Genişliği	mm	980/1300		Yürüyüş Hızı	km/h	4.2/2.2
Dozer Bıçağı Genişlik x Yükseklik	mm	980/1300x310		Maks. Çekiş Gücü	kN	19.4
Arka Dönüş Yarıçapı	mm	1075		Otomatik Yürüyüş Hız Değişimi	—	○
Palet Pabuç Genişliği	mm	230		Kule - Yürüyüş Park Freni	—	○/○
Şase Yerden Yükseklik	mm	205				
ÇALIŞMA BOYUTLARI				EKİPMAN		
Maks. Kazı Derinliği	mm	2390		Gösterge Ekranı (Uyarılar / Yakıt Göstergesi / Soğutma Suyu Sıcaklığı)	LCD/○/○	
Maks. Uzanma	mm	4090		Bıçak Genişliği Uzatma	○	
BOM Dönüş Açısı Sol / Sağ	deg	80/50		12V Harici Soket	○	
Dozer Bıçağı Çalışma Aralığı (Yukarı - Aşağı)	mm	360/365		Kuyruk Lambası	○	
Kova Kazı Kuvveti / KOP Kazı Kuvveti	kN	14 / 21 *		ROPS / TOPS / FOPS / OPG Kabin	○/○/○/○(OPS)	
ARM Kazı Kuvveti	kN	8.2		Askı Noktaları	○	
ARM Uzunluğu	mm	1130		TİTREŞİM SEVİYELERİ (EN 12096:1997)		
BOM Silindiri Yerleşime Pozisyonu		Arka		El / Kol	≤2.5m/s ²	
HİDROLİK SİSTEM				Vücut	≤0.5m/s ²	
Nominal Akış Hızı P1, P2	L/min	16.8x2				

*KOP Sistemli özel dizayn kovalar sayesinde ulaşılan kazı gücüdür.

*KOP SİSTEMİ

TAKEUCHI KOPARMA GÜCÜ GÖZ KAMAŞTIRIYOR

Amerika'da ilk çalışması yapılan Kova Bağlantı Opsiyonu (KOP) Amerika'dan sonra ilk Türkiye'de TAKEUCHI Mini Ekskavatör Müşterilerinin Hizmetinde. Artık KOP sistemli kovalar sayesinde koparma gücünüzü %40 oranında artırabilirsiniz.



TAKEUCHI
TÜRKİYE GENEL DİSTRİBÜTÖRÜ
CEREN MAKİNA İTH. İHR. PAZ. LTD. ŞTİ.

İkitelli OSB, Esenler San. Sitesi 3. Blok No:4

34490 BAŞAKŞEHİR İSTANBUL

Tel: 0212 671 57 44 Pbx Fax: 0212 549 19 52

URL: <http://www.cerenmakina.com>

E-mail: info@cerenmakina.com

Takeuchi bu katalogta bulunan bilgileri haber vermeksizin değiştirme hakkını saklı tutar. Gösterilen çizimler isteğe bağlı ekipman ve aksesuar içerebilir. Görsellerde ve tablolarda opsiyonel özellikler bulunabilir. (SAE J1995)

CERMAK